

*Grande polivalenza
Posizionamento e cambio dei pezzi
ultra rapido
Numerosi accessori*



il classico

Flangia

Con chiave di manovra e attacco di serraggio, camma e viti in acciaio, carter in alluminio.

Bloc Bride	Potenza di serraggio	Portata di flangiatura	Altezza di serraggio	Coppia di serraggio	Ref.
Camma corta	16000 N.	33	0 a 80 mm	80 N.m	05-020
Camma lunga	12000 N.	61	- 8 a 102 mm	80 N.m	05-030
Camma XXL	8000 N.	132	- 43 a 155 mm	80 N.m	05-035

● Pensate ad ordinare il set di fissaggio (Tassello e viti) corrispondente alla larghezza delle scanalature della vostra macchina.

Chiave di manovra rivestita, altezza 58 mm (standard)

05-180

Durata d'installazione e di flangiatura record

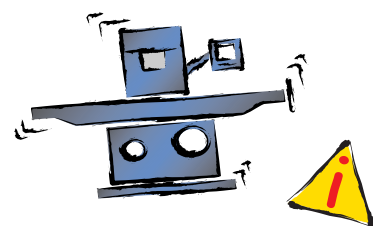

Una flangiatura sicura è un elemento importante per la sicurezza dell'operatore

Perché il Bloc bride:
Tavoli a scanalature a T
trapano/fresatrice
Con il pezzo allentato, il
Blocco flangia scorre nella
scanalatura.

- 1 Far scivolare la flangia nella scanalatura in posizione di serraggio sul pezzo
- 2 Bloccare direttamente il pezzo con la chiave di serraggio fornita
- 3 Lavorare

Montaggio su un elemento scorrevole con base oscillante (09-456)

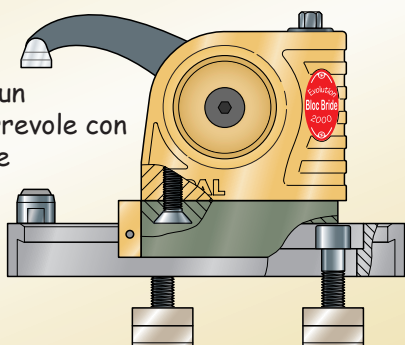

Regolare la posizione del tassello della flangia o del blocco di sollevamento rispetto all'altezza della scanalatura, lasciando un gioco minimo

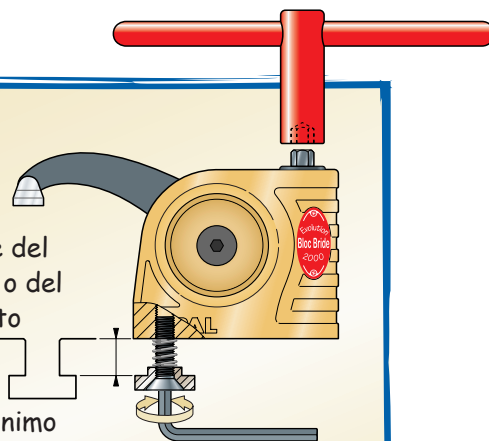

Estensione della portata di flangiatura di 90 mm con la camma extra lunga (05-140)

Montaggio su un blocco di sollevamento 06-050)



Attrezzature Bloc bride Ref.

Set di fissaggio

Tasselli speciali, viti TF e molla

Per scanalature da:

Larghezza 12 mm	05-200
Larghezza 14 mm	05-205
Larghezza 16 mm	05-210
Larghezza 18 mm	05-215
Larghezza 20 mm	05-220
Larghezza 22 mm	05-225

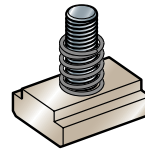

Blocchi di sollevamento 74 mm Ref. **06-050**

in alluminio

Questi blocchi di sollevamento possono essere sovrapposti in modo da flangiare i pezzi molto grandi. Consegnato con viti di fissaggio.

Il tassello speciale usato è quello della flangia

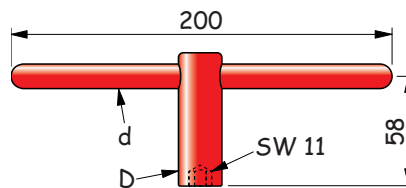
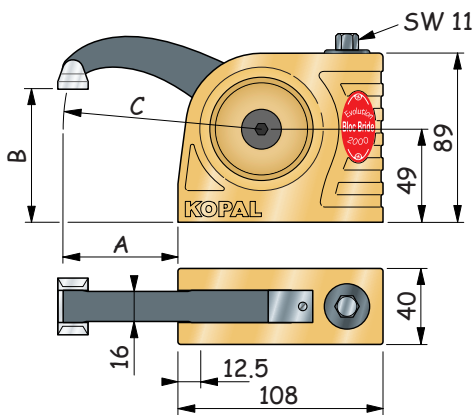
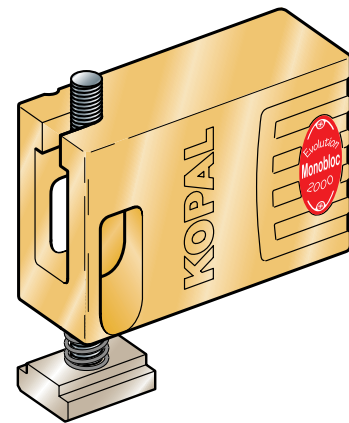

Bloc Bride	A	B	C
05-020	33	0 a 80	R 77
05-025	61	-8 a 102	R 105
05-035	132	-43 a 155	R 176

Chiave	d	D
05-180	Rivestita	14 24

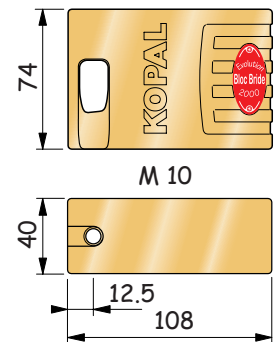

Accessori

Ref.

Elemento scorrevole	09-456
Set di 4 attacchi multiformi in alluminio	06-150

Attacco Nr 4
Ref. 06-804

